

Technik und Preise  
Gültig für das Modelljahr 2012



Das Auto.

# Der neue Tiguan



## Modelle

Modelle mit Ottomotor		Getriebe	Türen	Leistung kW (PS)	Preis in €
<b>Tiguan Trend &amp; Fun</b>	TSI BlueMotion Technology	6-Gang	4	90 (122)	24.175,-
	TSI BlueMotion Technology	6-Gang	4	118 (160)	25.725,-
	TSI 4MOTION	6-Gang	4	118 (160)	27.650,-
	TSI 4MOTION	6-Gang	4	132 (180)	28.575,-
	TSI 4MOTION	7-Gang-Doppelkupplungsgetriebe DSG	4	132 (180)	30.400,-

Modelle mit Dieselmotor		Getriebe	Türen	Leistung kW (PS)	Preis in €
<b>Tiguan Trend &amp; Fun</b>	TDI BlueMotion Technology	6-Gang	4	81 (110)	26.050,-
	TDI BlueMotion Technology	6-Gang	4	103 (140)	27.675,-
	TDI 4MOTION	6-Gang	4	103 (140)	29.600,-
	TDI 4MOTION	7-Gang-Doppelkupplungsgetriebe DSG	4	103 (140)	31.425,-
	TDI 4MOTION	6-Gang	4	103 (140)	30.000,-
	BlueMotion Technology				
	TDI 4MOTION BlueMotion Technology	7-Gang-Doppelkupplungsgetriebe DSG	4	103 (140)	31.825,-

## Ausstattungsübersicht

### Ausstattung des Tiguan Trend & Fun

<b>Exterieur und Räder</b>	- 4 Leichtmetallräder „Portland“ 6 ½ J x 16, Reifen 215/65 R 16
	- Außenspiegelgehäuse und Türgriffe in Wagenfarbe
	- Blinkleuchten seitlich in die Außenspiegel integriert
	- Halogen-Hauptscheinwerfer und Blinkerleuchten unter gemeinsamer Klarglasabdeckung
	- Karosserie verzinkt
	- Kühlergrillrahmen und Lamellen in Chrom
	- Stoßfänger in Wagenfarbe, Stoßfängerunterteil und Schweller schwarz
	- Wärmeschutzverglasung

Die angegebenen Preise inkl. 19 % MwSt. sind unverbindliche Preisempfehlungen der Volkswagen AG ab Werk ohne Überführungskosten.

Alle aufgeführten Motoren entsprechen der Emissionsklasse Euro 5 und erhalten die grüne Feinstaubplakette.

Informationen zu Kraftstoffverbräuchen und CO<sub>2</sub>-Emissionen finden Sie auf den Motorensseiten 22 - 25.

4MOTION®, DSG®, TDI® und TSI® sind eingetragene Marken der Volkswagen AG und anderer Unternehmen der Volkswagen Gruppe in Deutschland sowie in weiteren Ländern.

Die Tatsache, dass ein Zeichen in diesem Dokument nicht mit © versehen ist, kann nicht so ausgelegt werden, dass dieses Zeichen keine eingetragene Marke ist

und/oder dass dieses Zeichen ohne vorherige schriftliche Zustimmung der Volkswagen Aktiengesellschaft verwendet werden könnte.

iPod ist eine eingetragene Marke von Apple Computer International.

Unsere Fahrzeuge sind serienmäßig mit Sommerreifen ausgestattet. Seit dem 04.12.2010 sind Sie in der Bundesrepublik Deutschland gesetzlich verpflichtet,

Ihr Fahrzeug bei Glätte, Schneeglätte, Schneematsch, Eis- oder Reifglätte mit M+S Reifen oder Ganzjahresreifen auszustatten. Ihr Volkswagen Partner informiert Sie gern.

Alle Angaben entsprechen den zum Zeitpunkt der Drucklegung vorhandenen Kenntnissen und basieren auf den Merkmalen des deutschen Marktes.

## Ausstattungsübersicht

### Ausstattung des Tiguan Trend & Fun

#### Interieur

- 2 Becherhalter vorn und 1 hinten
- Ablagefach am Dachhimmel
- Ablagefach auf der Instrumententafel
- Ablagefächer in allen Türen (vorn mit Halterung für 1,5-l-Flaschen und Atlas)
- Chromeinfassung am Lichtdrehschalter
- Einfassung der Ausströmer in Dekor „Dark Rhodium“
- Gepäckraumabdeckung
- Gepäckraumauskleidung mit Ablagefunktion rechts und links
- Handschuhfach abschließbar, beleuchtet und mit Kühlmöglichkeit
- Lendenwirbelstützen vorn
- Lenkrad (3 Speichen)
- Nichtraucherführung: Ablagefach und Steckdose anstelle Aschenbecher und Zigarettenanzünder vorn
- Rücksitzbank asymmetrisch teil-, längs verschieb- und klappbar mit Lehnenneigungsverstellung und Mittelarmlehne (als Tisch nutzbar)
- Sitzbezüge in Flachgewebe, Dessin „Pakata“
- Vordersitze mit Höheneinstellung

#### Sicherheit

- 3 Kopfstützen hinten, absenkbar
- 4 Verzurrösen im Gepäckraum
- Airbag für Fahrer und Beifahrer, mit Beifahrerairbag-Deaktivierung
- Dreipunkt-Automatiksicherheitsgurte hinten
- Dreipunkt-Automatiksicherheitsgurte vorn mit Höheneinstellung und Gurtstraffer
- Elektronisches Stabilisierungsprogramm mit Gegenlenkunterstützung inkl. Antiblockiersystem (ABS) mit Bremsassistent, Antriebsschlupfregelung (ASR), Elektronische Differenzialsperre (EDS), Motorschleppmomentregelung (MSR) und Gespannstabilisierung
- ISOFIX-Halteösen (Vorrichtung zur Befestigung von 2 Kindersitzen auf den Rücksitzen)
- Kopfairbagsystem für Front- und Fondpassagiere inkl. Seitenairbags vorn
- Leuchtweitenregulierung
- Rückstrahler in allen Türen
- Scheibenbremsen vorn und hinten, vorn innenbelüftet
- Sicherheitsoptimierte Kopfstützen vorn
- Verbandtasche und Warndreieck
- Warnblinkautomatik bei Vollbremsung
- Warnton und -leuchte für nicht angelegte Gurte
- Wegfahrsperrung elektronisch

## Ausstattungsübersicht

### Ausstattung des Tiguan Trend & Fun

Funktion	
	- 2 Leseleuchten vorn
	- 12-V-Steckdose im Gepäckraum
	- Außenspiegel elektrisch einstellbar und beheizbar, auf der Fahrerseite asphärisch
	- Auto-Hold-Funktion über elektronische Parkbremse inkl. Berganfahrassistent <sup>1)</sup>
	- Doppelton-Signalhorn
	- Fensterheber vorn und hinten elektrisch
	- Gepäckraumbeleuchtung
	- Heckscheibenwischer mit Intervallschaltung
	- Innenleuchte vorn und hinten mit Abschaltverzögerung und Kontaktschalter an allen Türen
	- Instrumentenbeleuchtung weiß, regelbar; rotes Nachtdesign für Schalter
	- Klimaanlage, individuelle Einstellung von Temperatur, Luftverteilung und Gebläsedrehzahl
	- Kombi-Instrument mit elektronischem Tachometer, Kilometer- und Tageskilometerzähler, Drehzahlmesser, Außentemperatur- und Bremsbelagverschleißanzeige
	- Komfortblinker (1 x Antippen = 3 x Blinken)
	- Kontrollleuchten und Service-Intervallanzeige
	- Ladekantenschutz
	- Lenksäule mit Höhen- und Längseinstellung
	- Make-up-Spiegel in den Sonnenblenden
	- Multifunktionsanzeige „Plus“ mit erweiterten Anzeigemöglichkeiten z. B.: digitale Geschwindigkeitsanzeige, digitale Öltemperaturanzeige und Einstellungen für Sprache, Winterreifen, Licht und Sicht sowie Standheizung und -lüftung
	- Radiosystem „RCD 210“, 2 x 20 Watt, 4 Lautsprecher vorn, CD-Player und MP3-Wiedergabefunktion
	- Reifenkontrollanzeige, verliert ein Reifen Luft, wird der Fahrer darauf hingewiesen
	- Scheibenwischer vorn mit Intervallschaltung
	- Servolenkung elektromechanisch, geschwindigkeitsabhängig geregelt
	- Start-Stopp-System mit Bremsenergie-Rückgewinnung (nur bei BlueMotion Technology)
	- Staub- und Pollenfilter mit Aktivkohleeinsatz
	- Tagfahrlicht
	- Tire Mobility Set: 12-V-Kompressor und Reifendichtmittel
	- Warnleuchten für Waschwasserstand und für Lampenausfall von Scheinwerfer, Rück- und Bremsleuchte
	- Warnton für nicht ausgeschaltetes Licht
	- Zentralverriegelung mit Funkfernbedienung, 2 Funkklappschlüssel

<sup>1)</sup> verhindert beim Anfahren an Steigungen ein Zurückrollen des Fahrzeugs  
Informationen zu Kraftstoffverbräuchen und CO<sub>2</sub>-Emissionen finden Sie auf den Motoreseiten 22 - 25.

## Modelle

Modelle mit Ottomotor		Getriebe	Türen	Leistung kW (PS)	Preis in €
Tiguan Track & Field	TSI 4MOTION	6-Gang	4	118 (160)	28.150,-
	TSI 4MOTION	6-Gang	4	132 (180)	29.075,-
	TSI 4MOTION	7-Gang-Doppelkupplungsgetriebe DSG	4	132 (180)	30.900,-

Modelle mit Dieselmotor		Getriebe	Türen	Leistung kW (PS)	Preis in €
Tiguan Track & Field	TDI 4MOTION	6-Gang	4	103 (140)	30.100,-
	TDI 4MOTION	7-Gang-Doppelkupplungsgetriebe DSG	4	103 (140)	31.925,-
	TDI 4MOTION	6-Gang	4	103 (140)	30.500,-
	BlueMotion Technology				
	TDI 4MOTION BlueMotion Technology	7-Gang-Doppelkupplungsgetriebe DSG	4	103 (140)	32.325,-

## Ausstattungsübersicht

### Ausstattung des Tiguan Track & Field, zusätzlich bzw. abweichend zur Ausstattung des Trend & Fun

<b>Exterieur und Räder</b>	- Offroad-Stoßfänger mit größerem Böschungswinkel - Triebwerkunterschutz
<b>Interieur</b>	- Ablagefach mit Klappe am Dachhimmel - Taschenhaken im Gepäckraum
<b>Funktion</b>	- Kompass in der Multifunktionsanzeige - Offroad-Fahrprogramm (bestehend aus Bergabfahrassistent <sup>1)</sup> , optimierter Motordrehzahlregelung beim Anfahren, Antiblockiersystem ABSplus, präziserer Dosierbarkeit des Fahrpedals und Gangvorwahl bei Doppelkupplungsgetriebe DSG)

<sup>1)</sup> sorgt bei Geländefahrten durch Abregelung der Motordrehzahl und Bremseneingriff für sicheres und kontrolliertes Bergabfahren  
Informationen zu Kraftstoffverbräuchen und CO<sub>2</sub>-Emissionen finden Sie auf den Motoreseiten 22 - 25.

## Modelle

Modelle mit Ottomotor		Getriebe	Türen	Leistung kW (PS)	Preis in €
<b>Tiguan Sport &amp; Style</b>	TSI BlueMotion Technology	6-Gang	4	90 (122)	26.075,-
	TSI BlueMotion Technology	6-Gang	4	118 (160)	27.625,-
	TSI 4MOTION	6-Gang	4	118 (160)	29.550,-
	TSI 4MOTION	6-Gang	4	132 (180)	30.475,-
	TSI 4MOTION	7-Gang-Doppelkupplungsgetriebe DSG	4	132 (180)	32.300,-
	TSI 4MOTION	6-Gang	4	155 (210)	31.775,-
	TSI 4MOTION	7-Gang-Doppelkupplungsgetriebe DSG	4	155 (210)	33.600,-
Modelle mit Dieselmotor		Getriebe	Türen	Leistung kW (PS)	Preis in €
<b>Tiguan Sport &amp; Style</b>	TDI BlueMotion Technology	6-Gang	4	81 (110)	27.950,-
	TDI BlueMotion Technology	6-Gang	4	103 (140)	29.625,-
	TDI 4MOTION	6-Gang	4	103 (140)	31.550,-
	TDI 4MOTION	7-Gang-Doppelkupplungsgetriebe DSG	4	103 (140)	33.375,-
	TDI 4MOTION	6-Gang	4	103 (140)	31.950,-
	BlueMotion Technology				
	TDI 4MOTION	7-Gang-Doppelkupplungsgetriebe DSG	4	103 (140)	33.775,-
	BlueMotion Technology				
	TDI 4MOTION	6-Gang	4	125 (170)	32.700,-

## Ausstattungsübersicht

### Ausstattung des Tiguan Sport & Style, zusätzlich bzw. abweichend zur Ausstattung des Trend & Fun

Exterieur und Räder	
	- 4 Leichtmetallräder „Philadelphia“ 7 J x 17, Reifen 235/55 R 17
	- Chromleisten an den Seitenfenstern
	- Dachreling silber eloxiert
	- Seitenscheiben hinten und Heckscheibe abgedunkelt, zu 65 % lichtabsorbierend
	- Seitenschweller mit Leisten in Chrom matt
	- Stoßfänger mit Chromeinfassung des Lüftungsgitters

Informationen zu Kraftstoffverbräuchen und CO<sub>2</sub>-Emissionen finden Sie auf den Motoreseiten 22 - 25.

## Ausstattungsübersicht

### Ausstattung des Tiguan Sport & Style, zusätzlich bzw. abweichend zur Ausstattung des Trend & Fun

<b>Interieur</b>	- Ablagefach mit Klappe am Dachhimmel
	- Ablageaschen an den Rückseiten der Vordersitze
	- Beifahrersitzlehne komplett umklappbar
	- Chrom-Applikationen am Spiegeleinstell- und am Fensterheberschalter
	- Dekoreinlagen „Silber Metallic“ für Türverkleidungen
	- Innenleuchte im Fußraum vorn
	- Innenspiegel automatisch abblendend
	- Klapptische an den Rückseiten der Vordersitze
	- Lederlenkrad (3 Speichen) mit Alu-Dekor
	- Mittelarmlehne vorn mit Ablagebox, höhen- und längseinstellbar, 2 Luftausströmern, 2 Becherhaltern und 12-V-Steckdose hinten
	- Schalthebelknopf in Leder
	- Schubladen unter den Vordersitzen
	- Sitzbezüge in Alcantara Flachgewebe, Dessin „Milan“
- Sportsitze vorn	
<b>Sicherheit</b>	- Müdigkeitserkennung
	- Nebelscheinwerfer mit Abbiegelicht, inkl. Chromeinfassung
<b>Funktion</b>	- Fahrlichtschaltung automatisch, mit Tagfahrlicht, „Coming home“-Funktion und „Leaving home“-Funktion
	- Multimediabuchse AUX-IN in der Mittelkonsole
	- Radiosystem „RCD 310“ mit MP3-Wiedergabefunktion inkl. CD-Player, 8 Lautsprecher
	- Regensensor

## Modelle

Modelle mit Ottomotor		Getriebe	Türen	Leistung kW (PS)	Preis in €
Tiguan Track & Style	TSI 4MOTION	6-Gang	4	118 (160)	30.050,-
	TSI 4MOTION	6-Gang	4	132 (180)	30.975,-
	TSI 4MOTION	7-Gang-Doppelkupplungsgetriebe DSG	4	132 (180)	32.800,-
	TSI 4MOTION	6-Gang	4	155 (210)	32.275,-
	TSI 4MOTION	7-Gang-Doppelkupplungsgetriebe DSG	4	155 (210)	34.100,-

Modelle mit Dieselmotor		Getriebe	Türen	Leistung kW (PS)	Preis in €
Tiguan Track & Style	TDI 4MOTION	6-Gang	4	103 (140)	32.000,-
	TDI 4MOTION	7-Gang-Doppelkupplungsgetriebe DSG	4	103 (140)	33.825,-
	TDI 4MOTION	6-Gang	4	103 (140)	32.400,-
	BlueMotion Technology				
	TDI 4MOTION	7-Gang-Doppelkupplungsgetriebe DSG	4	103 (140)	34.225,-
	BlueMotion Technology				
	TDI 4MOTION	6-Gang	4	125 (170)	33.150,-

## Ausstattungsübersicht

### Ausstattung des Tiguan Track & Style, zusätzlich bzw. abweichend zur Ausstattung des Track & Field

Exterieur und Räder	- 4 Leichtmetallräder „Philadelphia“ 7 J x 17, Reifen 235/55 R 17
	- Chromleisten an den Seitenfenstern
	- Dachreling silber eloxiert
	- Seitenscheiben hinten und Heckscheibe abgedunkelt, zu 65 % lichtabsorbierend
	- Seitenschweller mit Leisten in Chrom matt

Informationen zu Kraftstoffverbräuchen und CO<sub>2</sub>-Emissionen finden Sie auf den Motoreseiten 22 - 25.



## Ausstattungsübersicht

### Ausstattung des Tiguan Track & Style, zusätzlich bzw. abweichend zur Ausstattung des Track & Field

<b>Interieur</b>	- Ablageetaschen an den Rückseiten der Vordersitze
	- Beifahrersitzlehne komplett umklappbar
	- Chrom-Applikationen am Spiegeleinstell- und am Fensterheberschalter
	- Dekoreinlagen „Silber Metallic“ für Türverkleidungen
	- Innenleuchte im Fußraum vorn
	- Innenspiegel automatisch abblendend
	- Klapptische an den Rückseiten der Vordersitze
	- Lederlenkrad (3 Speichen) mit Alu-Dekor
	- Mittelarmlehne vorn mit Ablagebox, 2 Luftausströmern, 2 Becherhaltern und 12-V-Steckdose hinten
	- Schalthebelknauf in Leder
	- Schubladen unter den Vordersitzen
	- Sitzbezüge in Alcantara Flachgewebe, Dessin „Milan“
	- Sportsitze vorn
<b>Sicherheit</b>	- Müdigkeitserkennung
	- Nebelscheinwerfer mit Abbiegelicht, inkl. Chromeinfassung
<b>Funktion</b>	- Fahrlichtschaltung automatisch, mit Tagfahrlicht, „Coming home“-Funktion und „Leaving home“-Funktion
	- Multimediabuchse AUX-IN in der Mittelkonsole
	- Radiosystem „RCD 310“ mit MP3-Wiedergabefunktion inkl. CD-Player, 8 Lautsprecher
	- Regensensor

Sonderausstattungen		Preis in €	Trend & Fun	Track & Field	Sport & Style	Track & Style
<b>Ablagenpaket</b>	- Ablagefächer in der Dachkonsole	135,-	○	○	○	○
	- Netz auf dem Gepäckraumboden (nicht in Verbindung mit Panorama-Ausstell-/Schiebedach elektrisch bestellbar)					
<b>Airbag</b>	<b>Seitenairbags und Gurtstraffer hinten</b>	345,-	○	○	○	○
	- Seitenairbags und Gurtstraffer für die äußeren Rücksitze zusätzlich zum bereits serienmäßigen Kopfairbagsystem					
<b>Ambientepaket</b>	- Ambientebeleuchtung	36,-	○	○	○	○
	- Make-up Spiegel beleuchtet in den Sonnenblenden					
	- Innenleuchte vorn und hinten mit Abschaltverzögerung und Dimmfunktion, 2 Leseleuchten vorn mit Chromeinfassung und 2 hinten					
	- Türinnenbetätigung vorn beleuchtet					
<b>Anhängevorrichtung</b>	schwenkbar	835,-	○	○	○	○
<b>Dachsysteme</b>	<b>Dachreling schwarz</b>	205,-	○	○		
	<b>Panorama-Ausstell-/Schiebedach elektrisch</b> (für Trend & Fun und Track & Field nur in Verbindung mit Dachreling bestellbar)	1.175,-	○	○	○	○
<b>Diebstahlwarnanlage „Plus“</b>	mit Innenraumüberwachung, bordspannungsunabhängigem Back-up-Horn und Abschleppschutz	280,-	○	○	○	○
<b>Fahrerassistenzsysteme</b>	<b>Geschwindigkeitsregelanlage</b>	205,-	○	○	○	○
	- speichert und hält die vom Fahrer gewählte Geschwindigkeit					
	<b>Fernlichtregulierung „Light Assist“</b>	315,-	○	○		
	- Fahrlichtschaltung automatisch mit „Leaving home“-Funktion und manueller „Coming home“-Funktion					
	- Fernlichtassistent, schaltet ab 65 km/h und bei Dunkelheit das Fernlicht selbstständig ein, erkennt vorausfahrende und entgegenkommende Fahrzeuge und blendet automatisch ab, bevor der Fahrer geblendet wird					
	- Innenspiegel automatisch abblendend					
- Regensensor						
..., für Sport & Style und Track & Style (nicht in Verbindung mit Xenon Scheinwerfer bestellbar)		142,-			○	○
..., mit Spurhalteassistent „Lane Assist“ (nur in Verbindung mit Geschwindigkeitsregelanlage und nicht in Verbindung mit Xenon Scheinwerfer bestellbar)		595,-			○	○

○ = Sonderausstattung gegen Mehrpreis

## Sonderausstattungen

		Preis in €	Trend & Fun	Track & Field	Sport & Style	Track & Style
<b>Fahrerassistenzsysteme</b> (Fortsetzung)	<b>Dynamische Fernlichtregulierung „Dynamic Light Assist“ inkl. Spurhalteassistent „Lane Assist“</b>	695,-			○	○
	- ermöglicht es, dauerhaft mit Fernlicht zu fahren, ohne den Gegenverkehr zu blenden					
	- durch eine Maskierungsfunktion werden die Fernlichtscheinwerfer partiell abgeblendet					
	- Warnung vor dem Verlassen der Fahrspur durch korrigierenden Lenkeingriff					
	- Multifunktionskamera (nur in Verbindung mit Geschwindigkeitsregelanlage und Xenon Scheinwerfer bestellbar)					
	<b>Spurhalteassistent „Lane Assist“</b>	495,-			○	○
	- Warnung vor dem Verlassen der Fahrspur durch korrigierenden Lenkeingriff					
	- Multifunktionskamera (nur in Verbindung mit Geschwindigkeitsregelanlage bestellbar)					
	<b>ParkPilot</b>	395,-	○	○	○	○
	- akustische Warnsignale bei Hindernissen im Heckbereich					
	- zusätzlich mit optischen Warnsignalen ab Radiosystem „RCD 310“					
	<b>Parklenkassistent „Park Assist“ inkl. ParkPilot</b>	755,-	○	○	○	○
	- lenkt das Fahrzeug automatisch in Längs- und Querparklücken und parkt zudem aus Längsparklücken aus					
	- zusätzlich mit Warnsignalen bei Hindernissen im Frontbereich					
<b>Fahrwerke</b>	<b>Adaptive Fahrwerksregelung DCC</b>	1.070,-	○	○	○	○
	- permanente Anpassung der Dämpfung an Fahrbahn und Fahr situation sowie Anpassung der Lenkunterstützung durch individuell zu wählende SPORT-, COMFORT- oder NORMAL-Einstellung (nicht in Verbindung mit Rädern 9 J x 19 oder „Fahrwerk sportlich abgestimmt“ bestellbar)					
	<b>Fahrwerk sportlich abgestimmt</b>	225,-	○	○	○	○
	- straffe Dämpfung (nicht in Verbindung mit Rädern 6 ½ J x 16 oder 9 J x 19 bestellbar)					
	<b>Elektronische Differentialsperre XDS</b>	205,-	○	○	○	○
	- durch einseitigen, präzisen Bremsdruckaufbau wird das Kurvenverhalten noch sportlicher, schneller und zielgenauer					

○ = Sonderausstattung gegen Mehrpreis

Sonderausstattungen		Preis in €	Trend & Fun	Track & Field	Sport & Style	Track & Style
			<input type="checkbox"/>	<input type="checkbox"/>	<input type="checkbox"/>	<input type="checkbox"/>
<b>Fahrzeugschriftzüge</b>	Entfall der Schriftzüge für die Modell- und Motorbezeichnung auf der Gepäckraumklappe	o. M.	<input type="checkbox"/>	<input type="checkbox"/>	<input type="checkbox"/>	<input type="checkbox"/>
	Entfall der Schriftzüge für die Motorbezeichnung auf der Gepäckraumklappe	o. M.	<input type="checkbox"/>	<input type="checkbox"/>	<input type="checkbox"/>	<input type="checkbox"/>
<b>Gepäckraum</b>	<b>Gepäckraum-Wendematte (Gummi/Stoff)</b>	53,-	<input type="checkbox"/>	<input type="checkbox"/>	<input type="checkbox"/>	<input type="checkbox"/>
	<b>Gepäckraumboden herausnehmbar</b>	170,-	<input type="checkbox"/>	<input type="checkbox"/>	<input type="checkbox"/>	<input type="checkbox"/>
	<b>Netztrennwand</b>	175,-	<input type="checkbox"/>	<input type="checkbox"/>	<input type="checkbox"/>	<input type="checkbox"/>
<b>Heckspoiler</b>	<b>Heckspoiler in Wagenfarbe</b> (nur in Verbindung mit Lackierung Candy-Weiß, Pepper Grey Metallic, Night Blue Metallic, Deep Black Perleffekt oder Reflexsilber Metallic bestellbar)	150,-	<input type="checkbox"/>	<input type="checkbox"/>	<input type="checkbox"/>	<input type="checkbox"/>
<b>Klimaanlage</b>	„Climatronic“ mit automatischer Umluftschtaltung mittels Luftgütesensor und 2-Zonen-Temperaturregelung, links und rechts getrennt regelbar - regelt die Innenraumtemperatur gemäß der vorgewählten Wunschtemperatur mit automatischer Anpassung der Gebläsedrehzahl und Betätigung der Luftverteilungsklappen - gewährleistet bei allen Betriebs- und Witterungsverhältnissen ein angenehmes Klima mit möglichst zugfreier Durchströmung der Luft im Fahrgastraum	355,-	<input type="checkbox"/>	<input type="checkbox"/>	<input type="checkbox"/>	<input type="checkbox"/>
<b>Komfortsitze</b>	- Ablagetaschen und Klapptische an den Rückseiten der Vordersitze	260,-	<input type="checkbox"/>	<input type="checkbox"/>	<input type="checkbox"/>	<input type="checkbox"/>
	- Beifahrersitzlehne komplett umklappbar					
	- Komfortsitze vorn					
	- Sicherheitsoptimierte Kopfstützen vorn längs- und höheneinstellbar					
	- Schubladen unter den Vordersitzen					
	- Sitzbezüge in Flachgewebe, Dessin „Pandu“	o. M.	<input type="checkbox"/>	<input type="checkbox"/>	<input type="checkbox"/>	<input type="checkbox"/>
..., für Sport & Style und Track & Style						
<b>Lackierungen</b>	Metallic/Perleffekt	520,-	<input type="checkbox"/>	<input type="checkbox"/>	<input type="checkbox"/>	<input type="checkbox"/>

○ = Sonderausstattung gegen Mehrpreis    o. M. = ohne Mehrpreis

## Sonderausstattungen

		Preis in €	Trend & Fun	Track & Field	Sport & Style	Track & Style
<b>Lederausstattung</b>	<b>Lederausstattung „Vienna“ mit Sportsitzen vorn</b>	2.610,-	○	○		
	- Ablageetaschen und Klappstische an den Rückseiten der Vordersitze					
	- Beifahrersitzlehne komplett umklappbar					
	- Fahrersitz mit elektrischer Einstellung für Längsposition, Sitzhöhe, Sitz- und Lehnenneigung					
	- Lendenwirbelstütze auf der Fahrerseite elektrisch einstellbar					
	- Lederlenkrad (3 Speichen) mit Alu-Dekor					
	- Schalthebelknopf in Leder					
	- Schublade unter dem Beifahrersitz					
	- sicherheitsoptimierte Kopfstützen vorn längs- und höheneinstellbar					
	- Sitzmittelbahnen und -wangen in Leder „Vienna“					
	- Vordersitze beheizbar					
..., für Sport & Style und Track & Style	2.095,-			○	○	
<b>Lenkräder</b>	<b>Lederlenkrad (3 Speichen) mit Alu-Dekor</b>	175,-	○	○	●	●
	- Schalthebelknopf in Leder					
	<b>Multifunktions-Lederlenkrad (3 Speichen) mit Alu-Dekor</b>	410,-	○	○		
	- Bedienungsmöglichkeit für Multifunktionsanzeige, Radio und Telefon					
	- Schalthebelknopf in Leder					
	..., für Trend & Fun und Track & Field in Verbindung mit Lederausstattung „Vienna“	325,-	○	○		
	..., für Sport & Style und Track & Style	325,-			○	○
	(nicht in Verbindung mit Radiosystem „RCD 210“ bestellbar)					
	<b>Multifunktions-Lederlenkrad (3 Speichen) mit Alu-Dekor</b>	515,-	○	○		
	Umfang wie Multifunktions-Lederlenkrad, jedoch zusätzlich mit					
- Bedienungsmöglichkeit für Schaltung						
..., für Trend & Fun und Track & Field in Verbindung mit Lederausstattung „Vienna“	430,-	○	○			
..., für Sport & Style und Track & Style	430,-			○	○	
(nur für Modelle mit Doppelkupplungsgetriebe DSG und nicht in Verbindung mit Radiosystem „RCD 210“ bestellbar)						

● = Serienmäßige Ausstattung ○ = Sonderausstattung gegen Mehrpreis

## Sonderausstattungen

		Preis in €	Trend & Fun	Track & Field	Sport & Style	Track & Style
<b>Mittelarmlehnen</b>	<b>Mittelarmlehne vorn</b>	150,-	○	○	●	●
	- höhen- und längseinstellbar mit Ablagebox					
	- 2 Luftausströmer und 2 Becherhalter hinten					
	- 12-V-Steckdose hinten					
	<b>Mittelarmlehnen-Polster</b> aufsteckbar auf die Mittelarmlehne hinten	32,-	○	○	○	○
	<b>Multifunktionsbox und Mittelarmlehnen-Polster</b> aufsteckbar auf die Mittelarmlehne hinten	160,-	○	○	○	○
<b>Multimediasysteme</b>	<b>Multimediabuchse MEDIA-IN<sup>1)</sup> mit USB-Adapterkabel</b>	175,-	○	○	○	○
	- Schnittstelle für MP3-Player mit USB-Zertifizierung, Apple iPods ab der vierten Generation, Apple iPhones und externe Datenspeicher					
	- Bedienung und Anzeige über das jeweilige Radiosystem bzw. Radio-Navigationssystem					
	- bietet die Möglichkeit, Audiodateien direkt von mobilen Datenspeichern über die fest integrierten Infotainmentsysteme wiederzugeben					
	- unterstützte Audio-Formate: MP3, WMA, Ogg Vorbis, AAC (nicht in Verbindung mit CD-Wechsler oder Radiosystem „RCD 210“ bestellbar; iPod-/iPhone-Anschluss nur über zusätzliches Adapterkabel <sup>2)</sup> ; für Trend & Fun und Track & Field nur in Verbindung mit Mittelarmlehne vorn bestellbar)					
<b>..., mit iPod-/iPhone-Adapterkabel</b>	195,-	○	○	○	○	
	(USB-Anschluss nur über zusätzliches Adapterkabel <sup>2)</sup> (nicht in Verbindung mit CD-Wechsler oder Radiosystem „RCD 210“ bestellbar; für Trend & Fun und Track & Field nur in Verbindung mit Mittelarmlehne vorn bestellbar)					
<b>Radio- und Navigationssysteme</b>	<b>Radiosystem „RCD 310“, 4 x 20 Watt, 8 Lautsprecher</b>	170,-	○	○	●	●
	- CD-Player					
	- Doppel-Tuner mit Phasen-Diversity für bestmöglichen Radioempfang					
	- Lautsprecher vorn und hinten					
	- MP3-Wiedergabefunktion mit Titelanzeige					
	- Multimediabuchse AUX-IN <sup>3)</sup> (nicht in Verbindung mit Navigationsfunktion „RNS 315“ bestellbar)					
<b>..., für Navigationsfunktion „RNS 315“</b>	170,-	○	○	●	●	
	(nur in Verbindung mit Navigationsfunktion „RNS 315“ bestellbar)					

<sup>1)</sup> Bitte prüfen Sie, ob die externe Audioquelle mit der Multimediabuchse MEDIA-IN kompatibel ist.

<sup>2)</sup> Das Adapterkabel ist nicht im Preis inbegriffen und muss separat über die Volkswagen Zubehör GmbH bestellt werden. Weitere Informationen finden Sie auf [www.volkswagen-zubehoer.de](http://www.volkswagen-zubehoer.de).

<sup>3)</sup> ermöglicht per 3,5 mm Klinkebuchse den Anschluss einer externen Audioquelle an das Radiosystem bzw. Radio-Navigationssystem

● = Serienmäßige Ausstattung ○ = Sonderausstattung gegen Mehrpreis

## Sonderausstattungen

		Preis in €	Trend & Fun	Track & Field	Sport & Style	Track & Style
<b>Radio- und Navigationssysteme</b> (Fortsetzung)	<b>Navigationsfunktion „RNS 315“ (für „RCD 310“)<sup>1)</sup></b>	660,-	○	○	○	○
	- CD-Laufwerk zur Wiedergabe von Audio-CDs					
	- Doppel-Tuner mit Phasen-Diversity für bestmöglichen Radioempfang					
	- Fahrempfehlung akustisch (Sprachausgabe)					
	- Fahrempfehlungen optisch im Multifunktionsdisplay des Navigationssystems, wahlweise auch im Display der Multifunktionsanzeige „Plus“ im direkten Blickfeld des Fahrers					
	- mehrfarbiges TFT-Display (Bildschirmdiagonale 12,7 cm) mit Kartendarstellung im mittleren Instrumententafelbereich					
	- MP3-Wiedergabe mit Titelanzeige					
	- Multimediabuchse AUX-IN <sup>2)</sup>					
	- Navigationsdaten für Westeuropa auf internem Speicher <sup>3)</sup>					
	- Radio im Navigationsgerät integriert					
	- SD-Kartenschacht (zur Wiedergabe von Audiodateien)					
	- Touchscreen-Bedienung					
	- Verkehrszeichenanzeige					
	- Wiedergabe von Audio-CDs auch bei aktiver Zielführung					
	- Zielführung dynamisch über separaten RDS TMC-Tuner					
	(nur in Verbindung mit Radiosystem „RCD 310“ für Navigationsfunktion bestellbar)					
	<b>..., in Verbindung mit Spurhalteassistent „Lane Assist“ zusätzlich mit Verkehrszeichenerkennung</b>	660,-			○	○
	<b>Radiosystem „RCD 510“, 4 x 20 Watt, 8 Lautsprecher</b>	490,-	○	○		
	- automatische Aufzeichnung von bis zu neun Verkehrsdurchsagen mit einer Gesamtlänge von bis zu vier Minuten (TIM: Traffic Information Memory) <sup>4)</sup>					
	- Doppel-Tuner mit Phasen-Diversity für bestmöglichen Radioempfang					
- integrierter CD-Wechsler für 6 CDs						
- Lautsprecher vorn und hinten						
- mehrfarbiges TFT-Display (Bildschirmdiagonale 16,5 cm)						
- MP3-Wiedergabefunktion mit Titelanzeige						
- Multimediabuchse AUX-IN <sup>2)</sup>						
- SD-Kartenschacht (zur Wiedergabe von Audiodateien)						
- Touchscreen-Bedienung						
<b>..., für Sport &amp; Style und Track &amp; Style</b>	320,-			○	○	

<sup>1)</sup> Bei Bestellung der Navigationsfunktion „RNS 315“ (für „RCD 310“) erhalten Sie ein vom Radiosystem „RCD 310“ optisch abweichendes Radio-Navigationssystem.

<sup>2)</sup> ermöglicht per 3,5 mm Klinkebuchse den Anschluss einer externen Audioquelle an das Radiosystem bzw. Radio-Navigationssystem

<sup>3)</sup> Anstelle der vorinstallierten Navigationsdaten für Westeuropa sind ohne Mehrpreis auch die Navigationsdaten für Osteuropa bestellbar.

<sup>4)</sup> entfällt in Verbindung mit digitalem Radioempfang DAB

○ = Sonderausstattung gegen Mehrpreis

## Sonderausstattungen

		Preis in €	Trend & Fun	Track & Field	Sport & Style	Track & Style
<b>Radio- und Navigationssysteme</b> (Fortsetzung)	<b>Radio-Navigationssystem „RNS 510“, 4 x 20 Watt, 8 Lautsprecher</b>	2.200,-	○	○		
	- Doppel-Tuner mit Phasen-Diversity für bestmöglichen Radioempfang					
	- DVD-Laufwerk zur Wiedergabe von Audio-CDs (auch im MP3- und WMA-Format) und Audio-/Video-DVDs (Bild nur bei stehendem Fahrzeug)					
	- Fahrempfehlung akustisch (Sprachausgabe)					
	- Fahrempfehlungen optisch im Multifunktionsdisplay des Navigationssystems, wahlweise auch im Display der Multifunktionsanzeige „Plus“ im direkten Blickfeld des Fahrers					
	- integrierte 30-GB-Festplatte zum Speichern der Navigationsdaten und von Multimedia-Dateien (18 GB nutzbar)					
	- Karte wahlweise in 2D- oder 3D-Darstellung (Vogelperspektive)					
	- mehrfarbiges TFT-Display (Bildschirmdiagonale 16,5 cm) mit Kartendarstellung im mittleren Instrumententafelbereich (16:9-Format)					
	- MP3-Wiedergabefunktion mit Titelanzeige					
	- Multimediabuchse AUX-IN <sup>1)</sup>					
	- SD-Kartenschacht (zur Wiedergabe von Audiodateien)					
	- Sonderziele mit Bilddarstellung über SD-Karte abrufbar <sup>2)</sup>					
	- Sprachbedienung					
	- Teilung der Bildschirmanzeige in Karte und Zusatzinformationen möglich					
	- Touchscreen-Bedienung					
	- Verkehrszeichenanzeige					
	- vorinstallierte Navigationsdaten für Westeuropa <sup>3)</sup>					
- Wiedergabe von Audio-CDs auch bei aktivierter Zielführung						
- Zielführung dynamisch über separaten RDS TMC-Tuner						
..., für Sport & Style und Track & Style	2.030,-			○	○	
..., in Verbindung mit Spurhalteassistent „Lane Assist“ zusätzlich mit <b>Verkehrszeichenerkennung</b>	2.030,-			○	○	
<b>CD-Wechsler</b> für 6 CDs anstelle der Ablagebox in der Mittelarmlehne vorn (nur in Verbindung mit Radio-Navigationssystemen bestellbar; für Trend & Fun und Track & Field nur in Verbindung mit Mittelarmlehne vorn bestellbar)	370,-	○	○	○	○	
<b>Digitaler Radioempfang DAB</b>	215,-	○	○	○	○	
- Empfang von digital ausgestrahlten Radiosendern und Verkehrsinformationen zusätzlich zum analogen Senderangebot						
- Empfang ist abhängig von der lokalen Verfügbarkeit von digitalen Netzen						
(nur in Verbindung mit Radiosystem „RCD 310“, „RCD 510“ oder Radio-Navigationssystem „RNS 315“ bestellbar)						

<sup>1)</sup> ermöglicht per 3,5 mm Klinkenbuchse den Anschluss einer externen Audioquelle an das Radiosystem bzw. Radio-Navigationssystem

<sup>2)</sup> Unter [www.volkswagen.de](http://www.volkswagen.de) > Service & Zubehör > Navigation können Ziele auf der SD-Karte mit Bild gespeichert werden.

<sup>3)</sup> Anstelle der vorinstallierten Navigationsdaten für Westeuropa sind ohne Mehrpreis auch die Navigationsdaten für Osteuropa bestellbar.

○ = Sonderausstattung gegen Mehrpreis



## Sonderausstattungen

		Preis in €	Trend & Fun	Track & Field	Sport & Style	Track & Style
<b>Radio- und Navigationssysteme</b> (Fortsetzung)	<b>Soundsystem „DYNAUDIO Contour“</b>	580,-	○	○	○	○
	- 8 eigenresonanzarme Lautsprecher, speziell auf die Leistung abgestimmt					
	- digitaler 8-Kanal-Verstärker mit 300 Watt Gesamtleistung					
	- fahrzeugspezifische Klangabstimmung (nur in Verbindung mit Radiosystem „RCD 310“, „RCD 510“, Radio-Navigationssystem „RNS 315“ oder „RNS 510“ bestellbar)					
<b>Räder/Reifen</b>	<b>Reifenfülldruck-Kontrollsystem für Fahrbereifung</b>	175,-	○	○	○	○
	- informiert den Fahrer vor und während der Fahrt über den aktuellen Reifendruck - bei zu geringem Reifenfülldruck oder schnellem Druckverlust wird der Fahrer informiert					
<b>Räder/Reifen - 16</b>	<b>„San Diego“</b>	160,-		○		
	- 4 Leichtmetallräder 6 ½ J x 16					
	- Radsicherungen mit erweitertem Diebstahlschutz - Reifen 215/65 R 16					
<b>Räder/Reifen - 17</b>	<b>„Boston“</b>	610,-	○	○		
	- 4 Leichtmetallräder 7 J x 17					
	- Radsicherungen mit erweitertem Diebstahlschutz - Reifen 235/55 R 17					
	..., für Sport & Style und Track & Style	160,-			○	○
	<b>„New Orleans“</b>	450,-	○	○		
	- 4 Leichtmetallräder 7 J x 17					
- Radsicherungen mit erweitertem Diebstahlschutz - Reifen 235/55 R 17						
..., für Sport & Style und Track & Style	o. M.			○	○	
<b>Räder/Reifen - 18</b>	<b>„New York“</b>	1.060,-	○	○		
	- 4 Leichtmetallräder 7 J x 18					
	- Radsicherungen mit erweitertem Diebstahlschutz - Reifen 235/50 R 18					
	..., für Sport & Style und Track & Style	610,-			○	○
	<b>„Pasadena“ Volkswagen Exclusive</b>	1.160,-	○	○		
	- 4 Leichtmetallräder 7 J x 18					
- Radsicherungen mit erweitertem Diebstahlschutz - Reifen 235/50 R 18						
..., für Sport & Style und Track & Style	710,-			○	○	

Unsere Fahrzeuge sind serienmäßig mit Sommerreifen ausgestattet. Seit dem 04.12.2010 sind Sie in der Bundesrepublik Deutschland gesetzlich verpflichtet, Ihr Fahrzeug bei Glatteis, Schneeglätte, Schneematsch, Eis- oder Reifglätte mit M+S Reifen oder Ganzjahresreifen auszustatten. Ihr Volkswagen Partner informiert Sie gern.  
 ○ = Sonderausstattung gegen Mehrpreis      o. M. = ohne Mehrpreis

## Sonderausstattungen

		Preis in €	Trend & Fun	Track & Field	Sport & Style	Track & Style
<b>Räder/Reifen - 19</b>	<b>„Savannah“ Volkswagen Exclusive</b>	2.030,-	○	○		
	- 4 Leichtmetallräder 9 J x 19, Oberfläche glanzgedreht					
	- Radsicherungen mit erweitertem Diebstahlschutz					
	- Reifen 255/40 R 19					
	- Reifenkontrollanzeige					
	- inkl. Radlaufverbreiterung					
	..., für Sport & Style und Track & Style	1.580,-			○	○
	(nicht mit „Fahrwerk sportlich abgestimmt“ bestellbar)					
<b>„Savannah“ Volkswagen Exclusive, in Anthrazit</b>	<b>„Savannah“ Volkswagen Exclusive, in Anthrazit</b>	2.030,-	○	○		
	- 4 Leichtmetallräder 9 J x 19 in Anthrazit matt, Oberfläche glanzgedreht					
	- Radsicherungen mit erweitertem Diebstahlschutz					
	- Reifen 255/40 R 19					
	- Reifenkontrollanzeige					
	- inkl. Radlaufverbreiterung					
	..., für Sport & Style und Track & Style	1.580,-			○	○
	(nicht mit „Fahrwerk sportlich abgestimmt“ bestellbar)					
<b>Räder/Reifen - Ganzjahresreifen</b>	<b>Ganzjahresreifen 215/65 R 16</b>	175,-	○	○		
	<b>„Boston“</b>	785,-	○	○		
	- 4 Leichtmetallräder 6 ½ J x 17					
	- Ganzjahresreifen 215/60 R 17					
	- Radsicherungen mit erweitertem Diebstahlschutz					
	..., für Sport & Style und Track & Style	335,-			○	○
<b>Ganzjahresreifen 235/50 R 18</b>	<b>Ganzjahresreifen 235/50 R 18</b>	175,-	○	○	○	○
	(nur in Verbindung mit Leichtmetallrädern New York oder Pasadena bestellbar)					
<b>Räder/Reifen - Reserveräder</b>	<b>Gepäckmanagement-Paket</b>	225,-	○	○	○	○
	- Gepäckraumboden herausnehmbar					
	- Reserverad 4 J x 18, gewichts- und platzsparend (in Verbindung mit Winterrädern entfällt der Wagenheber)					
<b>Räder/Reifen - Winterräder (zusätzlich)</b>	<b>Winterräder</b>	520,-	○	○	○	○
	- 4 Stahlräder 6 ½ J x 16					
	- Winterreifen 215/65 R 16					
	- Wagenheber					
	- Radvollblenden (in Verbindung mit dem Gepäckmanagement-Paket entfällt der Wagenheber)					

Unsere Fahrzeuge sind serienmäßig mit Sommerreifen ausgestattet. Seit dem 04.12.2010 sind Sie in der Bundesrepublik Deutschland gesetzlich verpflichtet, Ihr Fahrzeug bei Glätte, Schneeglätte, Schneematsch, Eis- oder Reifglätte mit M+S Reifen oder Ganzjahresreifen auszustatten. Ihr Volkswagen Partner informiert Sie gern.  
○ = Sonderausstattung gegen Mehrpreis

Sonderausstattungen		Preis in €	Trend & Fun	Track & Field	Sport & Style	Track & Style
<b>Raucherausführung</b>	- Zigarettenanzünder und Aschenbecher vorn	20,-	○	○	○	○
<b>Scheiben</b>	Seitenscheiben hinten und Heckscheibe abgedunkelt zu 65 % lichtabsorbierend	210,-	○	○	●	●
<b>Scheinwerfer</b>	Nebelscheinwerfer mit statischem Kurvenfahrlicht	185,-	○	○	●	●
	- Nebelscheinwerfer - statisches Kurvenfahrlicht und Leuchtweitenregulierung					
<b>Scheinwerfer</b>	Xenon-Scheinwerfer mit Kurvenfahrlicht und LED-Tagfahrlicht	1.325,-	○	○	○	○
	- Bi-Xenon-Scheinwerfer für Abblend- und Fernlicht					
	- Leuchtweitenregulierung dynamisch, mit dynamischem und statischem Kurvenfahrlicht					
	- Scheinwerfer-Reinigungsanlage - Warnleuchte für Waschwasserstand					
<b>Schließsysteme</b>	Schlüsselloses <sup>1)</sup> Schließ- und Startsystem „Keyless Access“	360,-	○	○	○	○
	- automatisches Schließ- und Startsystem, bei dem der Fahrzeugschlüssel zwar mitgeführt aber nicht in die Hand genommen werden muss					
	- führt man den Fahrzeugschlüssel mit sich und nähert sich dem Fahrzeug, wird dieses automatisch entriegelt; der Motorstart erfolgt bequem per Startknopf					
<b>Spiegel</b>	Spiegelpaket	345,-	○	○		
	- 2 Leuchten im Fußraum vorn - Außenspiegel elektrisch einstell-, anklapp- und beheizbar mit Umfeldbeleuchtung und Beifahrerspiegelabsenkung - Fahrlichtschaltung automatisch mit Tagfahrlicht, „Coming home“-Funktion und „Leaving home“-Funktion - Innenspiegel automatisch abblendend - Regensensor					
	..., Sport & Style und Track & Style	170,-			○	○
<b>Standheizung</b>	Standheizung und -lüftung mit Funkfernbedienung und Vorwähluhr	1.065,-	○	○	○	○
	- wärmt bei Kälte den Innenraum vor und sorgt für freie Scheiben					
	- arbeitet an heißen Tagen als Standlüftung und schafft frische Außenluft in das parkende Fahrzeug (nicht für 132 kW TSI und 155 kW TSI bestellbar)					
<b>Steckdose</b>	230-V-Steckdose an der Mittelkonsole hinten	115,-			○	○
	..., für Trend & Fun und Track & Field zusätzlich mit Mittelarmlehne vorn	265,-	○	○		

<sup>1)</sup> Die Funkfernbedienung dient als Sender und muss mitgeführt werden, damit das Fahrzeug ent- bzw. verriegelt und gestartet werden kann.

● = Serienmäßige Ausstattung    ○ = Sonderausstattung gegen Mehrpreis

## Sonderausstattungen

		Preis in €	Trend & Fun	Track & Field	Sport & Style	Track & Style
Telefone	<b>Mobiltelefonvorbereitung</b> für Mobiltelefone mit Bluetooth-Schnittstelle (hands free profile 1.5) und GSM 900/1800 MHz	285,-	○	○	○	○
	- Bedienung und Anzeige über Multifunktionsanzeige „Plus“					
	- drahtlose Kommunikationsschnittstelle BLUETOOTH AUDIO (ausschließlich kompatibel mit advanced audio distribution profile A2DP, Funktion nicht in Verbindung mit Radiosystem „RCD 210“)					
	- Freisprecheinrichtung					
	<b>Mobiltelefonvorbereitung „Plus“</b> Umfang wie Mobiltelefonvorbereitung, jedoch zusätzlich mit:	425,-	○	○	○	○
	- Außenantennenanbindung über Mobiltelefon-Ladeschale <sup>1)</sup>					
	- Halterung für Mobiltelefon-Ladeschale <sup>1)</sup>					
	- Sprachbedienung (nur in Verbindung mit Multifunktionslenkrad bestellbar)	460,-	○	○	○	○
	<b>Mobiltelefonvorbereitung Premium</b> Umfang wie Mobiltelefonvorbereitung, jedoch zusätzlich mit:					
	- fahrzeugeigenem GSM-/UMTS-Sende-/Empfangsteil					
	- Komfortbedienung über das Multifunktionslenkrad					
	- Sprachbedienung					
	- zusätzlicher Bluetooth-Schnittstelle remote SIM Access Profile (rSAP) <sup>2)</sup> (nur in Verbindung mit Multifunktionslenkrad und Radiosystem „RCD 310“, „RCD 510“, Radio-Navigationssystem „RNS 315“ oder „RNS 510“ bestellbar)	190,-	○	○	○	○
	<b>Nokia 2323 classic inkl. Mobiltelefon-Ladeschale</b>					
	- Bluetooth-Schnittstelle mit remote SIM Access Profile (rSAP)- und hands free profile (hfp)-Unterstützung					
	- GSM 900/1800 MHz					
- Netzsteckerladegerät 100-240 Volt, zusätzlich (nur in Verbindung mit Mobiltelefonvorbereitung „Plus“ bestellbar)	110,-	○	○	○	○	
<b>Nokia 2323 classic inkl. 12-V-Ladekabel</b>						
- Bluetooth-Schnittstelle mit remote SIM Access Profile (rSAP)- und hands free profile (hfp)-Unterstützung						
- GSM 900/1800 MHz						
- Netzsteckerladegerät 100-240 Volt, zusätzlich (nur in Verbindung mit Mobiltelefonvorbereitung oder Mobiltelefonvorbereitung „Premium“ bestellbar)						

<sup>1)</sup> Die Mobiltelefon-Ladeschale ist nicht im Preis inbegriffen sondern muss separat über die Volkswagen Zubehör GmbH bestellt werden. Bitte prüfen Sie, ob die Mobiltelefon-Ladeschale für das jeweilige Mobiltelefon geeignet ist. Informationen zur Kompatibilität und zu verfügbaren Mobiltelefon-Ladeschalen finden Sie auf [www.volkswagen-zubehoer.de](http://www.volkswagen-zubehoer.de).

<sup>2)</sup> Bitte prüfen Sie, ob das jeweilige Mobiltelefon über eine Bluetooth-Schnittstelle mit remote SIM Access Profile (rSAP) verfügt und für die Mobiltelefonvorbereitung „Premium“ geeignet ist. Weitere Informationen finden Sie auf [www.volkswagen-zubehoer.de](http://www.volkswagen-zubehoer.de).

○ = Sonderausstattung gegen Mehrpreis

## Sonderausstattungen

		Preis in €	Trend & Fun	Track & Field	Sport & Style	Track & Style
<b>Telefone</b> (Fortsetzung)	<b>Nokia 6303i classic Volkswagen Edition inkl. Mobiltelefon-Ladeschale</b>	295,-	○	○	○	○
	- 3,2-Megapixel-Kamera mit 4-fach Digitalzoom - Bluetooth-Schnittstelle mit remote SIM Access Profile (rSAP)- und hands free profile (hfp)-Unterstützung - GSM 900/1800/1900 - Netzsteckerladegerät 100-240 Volt, zusätzlich - Organizerfunktion (nur in Verbindung mit Mobiltelefonvorbereitung „Plus“ bestellbar)					
	<b>Nokia 6303i classic Volkswagen Edition inkl. 12-Volt-Ladekabel</b>	215,-	○	○	○	○
	- 3,2-Megapixel-Kamera mit 4-fach Digitalzoom - Bluetooth-Schnittstelle mit remote SIM Access Profile (rSAP)- und hands free profile (hfp)-Unterstützung - GSM 900/1800/1900 - Netzsteckerladegerät 100-240 Volt, zusätzlich - Organizerfunktion (nur in Verbindung mit Mobiltelefonvorbereitung oder Mobiltelefonvorbereitung „Premium“ bestellbar)					
<b>Textilfußmatten</b>	vorn und hinten	97,-	○	○	○	○
<b>Top-Paket</b>	- Innenleuchte vorn und hinten mit Abschaltverzögerung und Dimmfunktion, 2 Leseleuchten vorn mit Chromeinfassung und 2 hinten	1.200,-			○	○
	- Panorama-Ausstell-/Schiebedach elektrisch - ParkPilot - Reifenfülldruck-Kontrollsystem - Textilfußmatten					
<b>Winterpaket</b>	- Scheibenwaschdüsen vorn automatisch beheizt - Scheinwerfer-Reinigungsanlage - Vordersitze beheizbar	415,-	○	○	○	○
	..., in Verbindung mit Lederausstattung „Vienna“ <b>oder</b> Xenon-Scheinwerfern	285,-	○	○	○	○
	..., in Verbindung mit Lederausstattung „Vienna“ <b>und</b> Xenon-Scheinwerfern	55,-	○	○	○	○

○ = Sonderausstattung gegen Mehrpreis

## Motoren

		<b>BlueMotion Technology 90 kW (122 PS) TSI</b>	<b>BlueMotion Technology 118 kW (160 PS) TSI</b>
<b>Motor, Getriebe</b>	Motor-Bauart/Ventile pro Zylinder	4-Zylinder-Ottomotor/4	4-Zylinder-Ottomotor/4
	Einspritzung/Aufladung	Direkteinspritzung/Turbocharger	Direkteinspritzung/Twincharger
	Hubraum, Liter/cm <sup>3</sup>	1,4/1390	1,4/1390
	max. Leistung, kW (PS) bei 1/min	90 (122)/5000	118 (160)/5800
	max. Drehmoment, Nm bei 1/min	200/1500-4000	240/1500-4500
	Emissionsklasse	Euro 5 <sup>7)</sup>	Euro 5 <sup>7)</sup>
	Getriebevariante	6-Gang-Schaltgetriebe	6-Gang-Schaltgetriebe
<b>Gewichte, kg<sup>2)</sup></b>	Leergewicht <sup>1)</sup>	1501	1522
	zul. Gesamtgewicht	2080	2080
	Zuladung <sup>8)</sup>	654	633
	zul. Achslast vorn/hinten	1080/1050	1080/1050
	zul. Anhängelasten <sup>3)</sup> : gebremst bei 12%/8% Steigung	1600/1800	1800/2000
	..., bei Track & Field und Track & Style ungebremst	750	750
	zul. Stützlast/zul. Dachlast	100/75 (100/100 mit Dachreling)	100/75 (100/100 mit Dachreling)
<b>Fahrleistungen</b>	Höchstgeschwindigkeit, km/h	185	203
	Beschleunigung von 0-80/0-100 km/h, s	7,4/10,9	6,1/8,9
	Elastizität von 80-120 km/h, s <sup>10)</sup>	14,5	12,0
<b>Kraftstoffverbrauch, l/100 km<sup>4)</sup></b>	Kraftstoff	Superbenzin schwefelfrei, mind. 95 ROZ nach DIN EN 228 <sup>5)</sup>	Superbenzin schwefelfrei, mind. 95 ROZ nach DIN EN 228 <sup>5)</sup>
	mit Schaltgetriebe: innerorts/außerorts/kombiniert	8,3/5,5/6,5	8,5/5,7/6,7
	mit Doppelkupplungsgetriebe DSG: innerorts/außerorts/kombiniert	-	-
<b>CO<sub>2</sub>-Emission kombiniert, g/km<sup>4)</sup></b>	mit Schaltgetriebe	152	156
	mit Doppelkupplungsgetriebe DSG	-	-
<b>Ausstattungsversionen</b>	erhältlich als	Trend & Fun, Sport & Style	Trend & Fun, Sport & Style

Hinweise zu den Bemerkungen 1) - 10) finden Sie auf Seite 26.

<b>118 kW (160 PS) TSI 4MOTION</b>	<b>132 kW (180 PS) TSI 4MOTION</b>	<b>155 kW (210 PS) TSI 4MOTION</b>
4-Zylinder-Ottomotor/4	4-Zylinder-Ottomotor/4	4-Zylinder-Ottomotor/4
Direkteinspritzung/Twincharger	Direkteinspritzung/Turbocharger	Direkteinspritzung/Turbocharger
1,4/1390	2,0/1984	2,0/1984
118 (160)/5800	132 (180)/4500-6200	155 (210)/5300-6200
240/1500-4500	280/1700-4500	280/1700-5200
Euro 5 <sup>7)</sup>	Euro 5 <sup>7)</sup>	Euro 5 <sup>7)</sup>
6-Gang-Schaltgetriebe	6-Gang-Schaltgetriebe, 7-Gang-Doppelkupplungsgetriebe DSG	6-Gang-Schaltgetriebe, 7-Gang-Doppelkupplungsgetriebe DSG
1631	1644 (1659) <sup>9)</sup>	1673 (1689) <sup>9)</sup>
2200	2200 (2220) <sup>9)</sup>	2210 (2230) <sup>9)</sup>
644	634 (636) <sup>9)</sup>	612 (616) <sup>9)</sup>
1140/1110	1140/1110 (1160/1110) <sup>9)</sup>	1140/1120 (1160/1120) <sup>9)</sup>
2000/2200	2200/2200	2200/2200
2000/2200	2500/2500	2500/2500
750	750	750
100/75 (100/100 mit Dachreling)	100/75 (100/100 mit Dachreling)	100/100
198	204 (202) <sup>9)</sup>	215 (213) <sup>9)</sup>
6,4/9,2	5,3/8,3 (5,5/7,9) <sup>9)</sup>	5,0/7,8 (4,9/7,3) <sup>9)</sup>
11,5	10,5	10,5
Superbenzin schwefelfrei, mind. 95 ROZ nach DIN EN 228 <sup>5)</sup>	Superbenzin schwefelfrei, mind. 95 ROZ nach DIN EN 228 <sup>5)</sup>	Superbenzin schwefelfrei, mind. 95 ROZ nach DIN EN 228 <sup>5)</sup>
9,6/6,5/7,6	11,6/6,7/8,5	11,6/6,7/8,5
-	11,8/6,7/8,6	11,8/6,7/8,6
178	199	199
-	199	199
Trend & Fun, Track & Field, Sport & Style, Track & Style	Trend & Fun, Track & Field, Sport & Style, Track & Style	Sport & Style, Track & Style

## Motoren

		<b>BlueMotion Technology 81 kW (110 PS) TDI</b>	<b>BlueMotion Technology 103 kW (140 PS) TDI</b>
<b>Motor, Getriebe</b>	Motor-Bauart/Ventile pro Zylinder	4-Zylinder-Dieselmotor/4	4-Zylinder-Dieselmotor/4
	Einspritzung/Aufladung	Common Rail/Abgasturbolader	Common Rail/Abgasturbolader
	Hubraum, Liter/cm <sup>3</sup>	2,0/1968	2,0/1968
	max. Leistung, kW (PS) bei 1/min	81 (110)/2750-4200	103 (140)/4200
	max. Drehmoment, Nm bei 1/min	280/1750-2750	320/1750-2500
	Emissionsklasse	Euro 5 <sup>7)</sup>	Euro 5 <sup>7)</sup>
	Getriebevariante	6-Gang-Schaltgetriebe	6-Gang-Schaltgetriebe
<b>Gewichte, kg<sup>2)</sup></b>	Leergewicht <sup>1)</sup>	1543	1541
	zul. Gesamtgewicht	2080	2080
	Zuladung <sup>8)</sup>	612	614
	zul. Achslast vorn/hinten	1120/1010	1120/1010
	zul. Anhängelasten <sup>3)</sup> : gebremst bei 12%/8% Steigung	1800/2000	2000/2000
	..., bei Track & Field und Track & Style ungebremst	750	750
	zul. Stützlast/zul. Dachlast	100/75 (100/100 mit Dachreling)	100/75 (100/100 mit Dachreling)
<b>Fahrleistungen</b>	Höchstgeschwindigkeit, km/h	175	193
	Beschleunigung von 0-80/0-100 km/h, s	7,8/11,9	7,0/10,2
	Elastizität von 80-120 km/h, s <sup>10)</sup>	13,5	10,5
<b>Kraftstoffverbrauch, l/100 km<sup>4)</sup></b>	Kraftstoff	Diesel schwefelfrei, mind. 51 CZ nach DIN EN 590/DIN 51628 <sup>6)</sup>	Diesel schwefelfrei, mind. 51 CZ nach DIN EN 590/DIN 51628 <sup>6)</sup>
	mit Schaltgetriebe: innerorts/außerorts/kombiniert	6,3/4,8/5,3	6,3/4,8/5,3
	mit Doppelkupplungsgetriebe DSG: innerorts/außerorts/kombiniert	-	-
<b>CO<sub>2</sub>-Emission kombiniert, g/km<sup>4)</sup></b>	mit Schaltgetriebe	139	139
	mit Doppelkupplungsgetriebe DSG	-	-
<b>Ausstattungsversionen</b>	erhältlich als	Trend & Fun, Sport & Style	Trend & Fun, Sport & Style

Hinweise zu den Bemerkungen 1) - 10) finden Sie auf Seite 26.



<b>103 kW (140 PS) TDI 4MOTION</b>	<b>BlueMotion Technology 103 kW (140 PS) TDI 4MOTION</b>	<b>125 kW (170 PS) TDI 4MOTION</b>
4-Zylinder-Dieselmotor/4	4-Zylinder-Dieselmotor/4	4-Zylinder-Dieselmotor/4
Common Rail/Abgasturbolader	Common Rail/ Abgasturbolader	Common Rail/Abgasturbolader
2,0/1968	2,0/1968	2,0/1968
103 (140)/4200	103 (140)/4200	125 (170)/4200
320/1750-2500	320/1750-2500	350/1750-2500
Euro 5 <sup>7)</sup>	Euro 5 <sup>7)</sup>	Euro 5 <sup>7)</sup>
6-Gang-Schaltgetriebe, 7-Gang-Doppelkupplungsgetriebe DSG	6-Gang-Schaltgetriebe, 7-Gang-Doppelkupplungsgetriebe DSG	6-Gang-Schaltgetriebe
1661 (1675) <sup>9)</sup>	1655 (1665) <sup>9)</sup>	1695
2240 (2260) <sup>9)</sup>	2250 (2260) <sup>9)</sup>	2240
654 (660) <sup>9)</sup>	670 (670) <sup>9)</sup>	620
1170/1120 (1190/1120) <sup>9)</sup>	1180/1120 (1190/1120) <sup>9)</sup>	1170/1120
2200/2200	2200/2200	2200/2200
2500/2500	2500/2500	2500/2500
750	750	750
100/75 (100/100 mit Dachreling)	100/75 (100/100 mit Dachreling)	100/100
186 (188) <sup>9)</sup>	190 (188) <sup>9)</sup>	201
7,2/10,2 (6,9/10,2) <sup>9)</sup>	7,2/10,2 (6,9/10,2) <sup>9)</sup>	6,4/8,9
10,5	10,5	9,5
Diesel schwefelfrei, mind. 51 CZ nach DIN EN 590/DIN 51628 <sup>6)</sup>	Diesel schwefelfrei, mind. 51 CZ nach DIN EN 590/DIN 51628 <sup>6)</sup>	Diesel schwefelfrei, mind. 51 CZ nach DIN EN 590/DIN 51628 <sup>6)</sup>
7,5/5,1/6,0	6,9/5,1/5,8	7,4/5,1/6,0
7,9/5,5/6,3	6,9/5,5/6,0	-
157	150	158
167	158	-
Trend & Fun, Track & Field, Sport & Style, Track & Style	Trend & Fun, Sport & Style, Track & Field, Track & Style	Sport & Style, Track & Style

## Hinweise

- <sup>1)</sup> Fahrzeugleergewicht mit Fahrer 68 kg, 7 kg Gepäck und Kraftstoffbehälter zu 90 % gefüllt, ermittelt nach der RL 92/21/EWG in der gegenwärtig geltenden Fassung.
- <sup>2)</sup> Je nach Sonderausstattung ergeben sich individuelle Gewichte des Fahrzeugs und somit abweichende Verbräuche und CO<sub>2</sub>-Emissionen.
- <sup>3)</sup> Mit zunehmender Höhe verringert sich zwangsläufig die Motorleistung. Ab 1000 m über Meereshöhe und je weitere 1000 m sind daher jeweils 10 % vom Gespanngewicht (zul. Anhängelast + zul. Gesamtgewicht des Zugfahrzeuges) abzuziehen.
- <sup>4)</sup> Die angegebenen Werte wurden nach den vorgeschriebenen Messverfahren (VO [EG] 715/2007 in der jeweils gegenwärtig geltenden Fassung) ermittelt. Die Angaben beziehen sich nicht auf ein einzelnes Fahrzeug und sind nicht Bestandteil des Angebotes, sondern dienen allein Vergleichszwecken zwischen den verschiedenen Fahrzeugtypen. Der Kraftstoffverbrauch und die CO<sub>2</sub>-Emissionen eines Fahrzeugs hängen nicht nur von der effizienten Ausnutzung des Kraftstoffs durch das Fahrzeug ab, sondern werden auch vom Fahrverhalten und anderen nichttechnischen Faktoren beeinflusst. CO<sub>2</sub> ist das für die Erderwärmung hauptsächlich verantwortliche Treibhausgas. Hinweis nach Richtlinie 1999/94/EG in der jeweils gegenwärtig geltenden Fassung: Informationen zum offiziellen Kraftstoffverbrauch und den offiziellen spezifischen CO<sub>2</sub>-Emissionen neuer Personenkraftwagen können dem „Leitfaden über den Kraftstoffverbrauch und die CO<sub>2</sub>-Emissionen neuerer Personenkraftwagen“ entnommen werden, der an allen Verkaufsstellen und bei der DAT Deutsche Automobil Treuhand GmbH, Hellmuth-Hirth-Straße 1, 73760 Ostfildern unentgeltlich erhältlich ist.
- <sup>5)</sup> Die Angaben zu Leistung und Verbrauch beziehen sich auf den Betrieb mit Superbenzin schwefelfrei ROZ 95 nach DIN EN 228. Kraftstoffqualität bleifrei mit ROZ 95 mit einem maximalen Ethanolanteil von 10 Prozent (E10) ist grundsätzlich verwendbar. Detaillierte Informationen zur Verträglichkeit von E10-Kraftstoffen finden Sie unter [www.volkswagen.de](http://www.volkswagen.de) oder unter [www.dat.de/e10liste/e10vertraeglichkeit](http://www.dat.de/e10liste/e10vertraeglichkeit).
- <sup>6)</sup> Die Verwendung von RME- sowie FAME-Kraftstoff (Biodiesel) ist nicht möglich.
- <sup>7)</sup> Fahrzeuge der Emissionsklasse Euro 5 erhalten die grüne Feinstaubplakette.
- <sup>8)</sup> Die Zuladung beinhaltet 68 kg für Fahrer und 7 kg für Gepäck.
- <sup>9)</sup> Klammerwerte gelten für Doppelkupplungsgetriebe DSG.
- <sup>10)</sup> Gemessen im Gang, in dem die Höchstgeschwindigkeit erreicht wird (nur Schaltgetriebe).

## Zusätzliche Hinweise

Service-Termine bei Volkswagen unterscheiden sich nach Terminen mit Motorölwechsel (z.B. Intervall-Service) und Terminen ohne Motorölwechsel (z.B. Inspektions-Service). Ein Service-Aufkleber am Türholm bzw. die Service-Intervall-Anzeige im Display des Kombi-Instruments dient als Erinnerung für die Fälligkeit des nächsten Service-Termins.

Service-Termine (mit Wartungsintervallverlängerung):  
Intervall-Service: nach flexibler Service-Intervall-Anzeige (spätestens nach 2 Jahren), Inspektions-Service: erster nach 3 Jahren/60.000 km\*, dann alle 2 Jahre/60.000 km\*

Service-Termine (ohne Wartungsintervallverlängerung):  
Ölwechsel-Service: 15.000 km oder 1 Jahr\*  
Intervall-Service: 30.000 km oder 2 Jahre\*  
Inspektions-Service: erster nach 3 Jahren/60.000 km\*, dann alle 2 Jahre/60.000 km\*

## Rücknahme und Verwertung von Altfahrzeugen

Volkswagen stellt sich den Herausforderungen der modernen Gesellschaft und berücksichtigt sie in allen neuen Produkten der Marke Volkswagen. Dies gilt natürlich auch für den Umwelt- und Ressourcenschutz. Daher sind alle Volkswagen umweltfreundlich verwertbar und können grundsätzlich kostenlos\*\* zurückgegeben werden. Nähere Informationen zu Rücknahme und Verwertung von Altfahrzeugen erhalten Sie bei Ihrem Volkswagen Partner, im Internet unter [www.volkswagen.de](http://www.volkswagen.de) und über die kostenlose Hotline 0800-VOLKSWAGEN (0800 86 55 79 24 36).

\* je nachdem, was zuerst eintritt

\*\*bei Erfüllung der nationalen gesetzlichen Voraussetzungen

## Technik

### 4MOTION

Die Technik des 4MOTION-Allradantriebs bei Volkswagen basiert auf einer elektrohydraulischen Lamellenkupplung (Haldex), deren besonderes Merkmal die blitzschnelle Reaktion auf sich ändernde Traktionsverhältnisse und die elektronische Steuerung der Sperrwirkung sind. Dabei werden bis zu 100 Prozent der Kraft auf die Hinterachse übertragen. Die Lamellenkupplung ist zwischen Kardanwelle und Hinterachsdifferenzial eingebaut. Im Inneren ihres Gehäuses befindet sich das für die Kraftverteilung zuständige Bauteil, ein im Ölbad laufendes Lamellenpaket. Durch geregelten hydraulischen Druck werden die Lamellen bei Bedarf zusammengepresst, was eine variable Sperrwirkung zwischen Vorder- und Hinterachse ermöglicht. Je stärker der Druck auf die Lamellenkupplung wird, desto mehr Antriebsmoment kann auf die Hinterachse übertragen werden. Für den zum Zusammenpressen des Lamellenpaketes benötigten Druck sorgen zwei Axialkolbenpumpen. Sie werden über eine Axialnockscheibe durch Drehzahlunterschiede zwischen Eingangs- und Ausgangswelle angetrieben. Ein elektronisch-hydraulisch gesteuertes Ventil kann diesen Druck stufenlos verändern. Das Steuergerät nutzt dazu unterschiedliche Informationen, unter anderem Radgeschwindigkeit, ABS-Bremsfunktionen und Motormanagement.

### 7-Gang-Doppelkupplungsgetriebe DSG

Das 7-Gang-Doppelkupplungsgetriebe DSG ist für Drehmomente von bis zu 600 Nm ausgelegt. Es ist ein vollwertiges Automatikgetriebe mit Doppelkupplungsprinzip. Das DSG besteht aus zwei voneinander unabhängigen Teilgetrieben. Über die Doppelkupplung, zwei in einem Ölbad laufende Lamellenkupplungen, die in einem gemeinsamen Gehäuse zusammengefasst sind, werden die beiden Getriebe über zwei Antriebswellen je nach Gangstufe abwechselnd mit dem Motor kraftschlüssig verbunden. Die hydraulischen Aktuatoren der Doppelkupplung erlauben dabei einen automatischen Schaltvorgang ohne Zugkraftunterbrechung.

Gesteuert wird das Getriebe über ein sogenanntes Mechatronikmodul, in dem das elektronische Getriebesteuergerät, verschiedene Sensoren und die hydraulische Steuereinheit als eine kompakte Einheit zusammengefasst sind. Das Doppelkupplungsgetriebe DSG verfügt über zwei Fahrprogramme: den Normal- und den Sportmodus. Im Sportbetrieb fährt das DSG die Gänge weiter aus und schaltet bei Bedarf früher zurück. Die Gänge können jedoch auch manuell über die Tiptronic sequenziell geschaltet werden. Besonders sportlich ist dies über den Tiptronic-Schalter am Multifunktionslenkrad möglich. Das Kuppeln erfolgt jedoch immer vollautomatisch.

### Kraftübertragung

- 6-Gang-Schaltgetriebe mit hydraulisch betätigter, asbestfreier Einscheiben-Trockenkupplung
- 7-Gang-Doppelkupplungsgetriebe DSG
- 4MOTION: permanenter Allradantrieb

### Bremsanlage

- Elektronisch geregeltes Antiblockiersystem (ABS) mit hydraulischer Bremskraftverteilung, bei Track & Field und Track & Style Antiblockiersystem Plus (ABSplus)
- Diagonal-Zweikreis-Bremssystem mit innenbelüfteten Scheibenbremsen vorn und Scheibenbremsen hinten
- Asbestfreie Bremsbeläge
- Komfort-Bremsassistent
- Elektronische Parkbremse
- Automatisches Warnblinken bei Vollbremsung

### Fahrwerk

- Elektronisches Stabilisierungsprogramm inkl. Elektronische Differenzialsperre und Antriebsschlupfregelung
- Federung vorn durch Schraubenfedern mit Teleskopstoßdämpfern; alle Elemente in Federbeine integriert
- Federung hinten mit Gasdruckstoßdämpfern und separaten Federn
- Radführung: vorn durch Federbeine und (untere) Dreiecksquerlenker (spurstabilisierender Lenkrollradius)
- Radführung: hinten durch Vierlenkerachse mit Einzerradaufhängung
- Stabilisatoren vorn und hinten

### Lenkung

- Elektromechanische Servolenkung
- Lenkrad höhen- und längseinstellbar
- Zusammenschiebbare Sicherheitslenksäule

### Aufbau

- Airbag für Fahrer und Beifahrer
- Kopfairbag für Front- und Fondpassagiere inkl. Seitenairbags vorn
- Selbsttragende Karosserie mit formstabilem Sicherheitsfahrgeastraum
- Versteifungsprofile in den Türen und Seitenstrukturen zur Erhöhung der seitlichen Kollisionssicherheit
- Verformungszonen vorn und hinten

### Korrosionsschutz

- Verzinkte Karosserie
- Langzeit-Hohlraumkonservierung durch Heißwachs
- Kunststoff-Radhausschalen vorn und hinten
- Dauerschutzkonservierung für Unterboden und Radhäuser

## Abmessungen Trend & Fun, Sport & Style

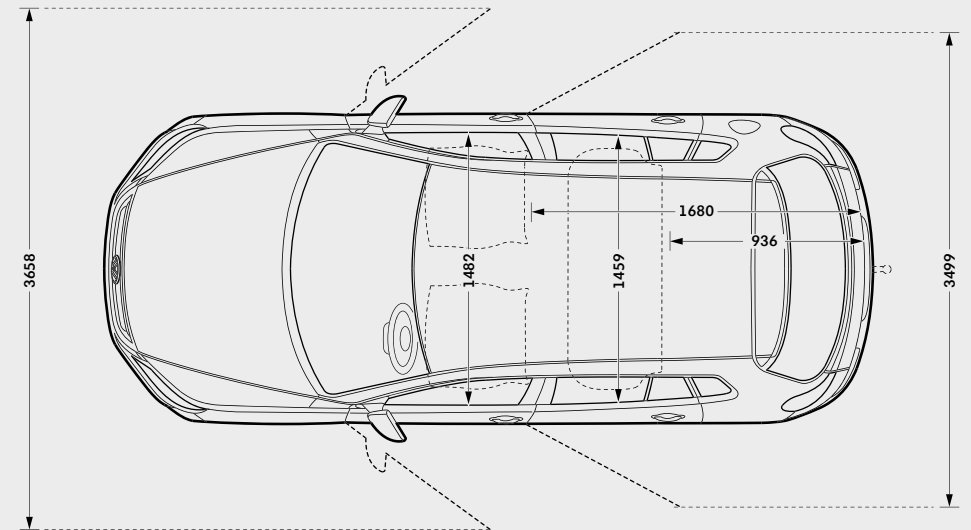
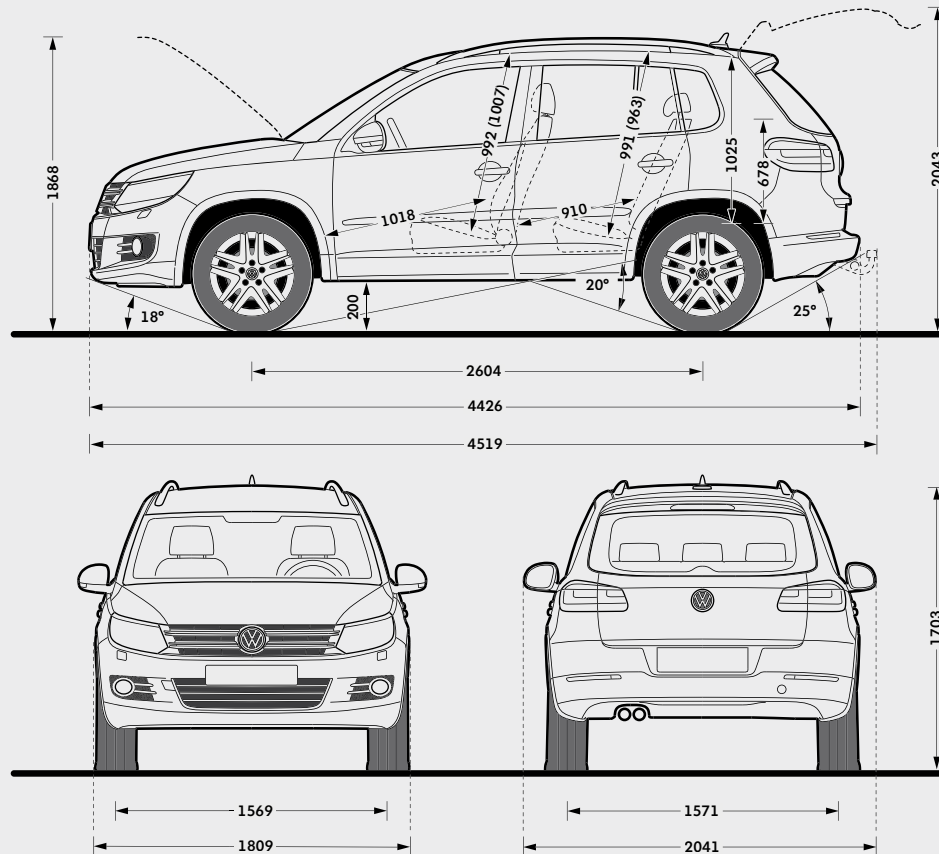

**Gepäckraumvolumen, l<sup>1)</sup>**  
470 - 1510

**Kraftstoffbehältervolumen, l**  
ca. 64

**Wendekreis, m**  
ca. 12,0

Klammerwerte gelten bei Panorama-Ausstell-/Schiebedach elektrisch.  
<sup>1)</sup> Messung nach ISO 3832 mit Quadern von 200 x 100 x 50 mm Kantenlänge.

## Abmessungen Track & Field, Track & Style

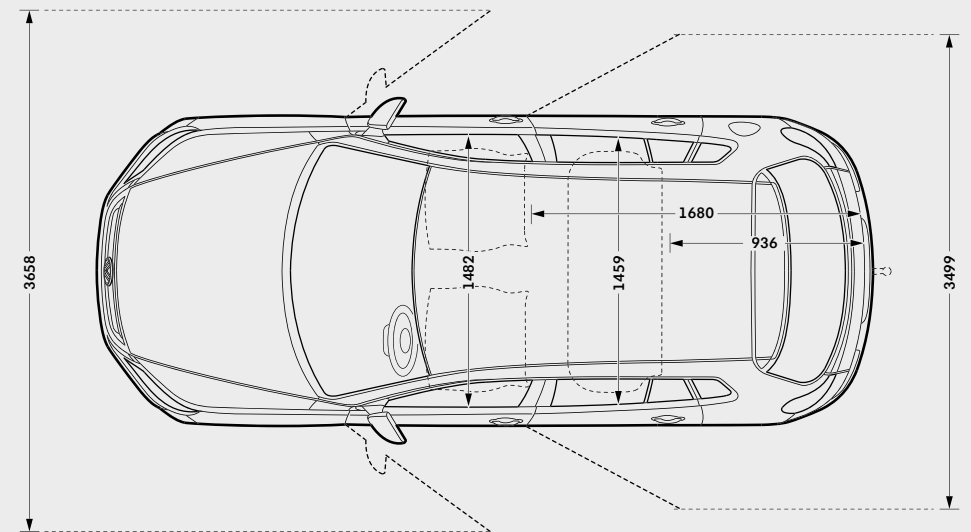
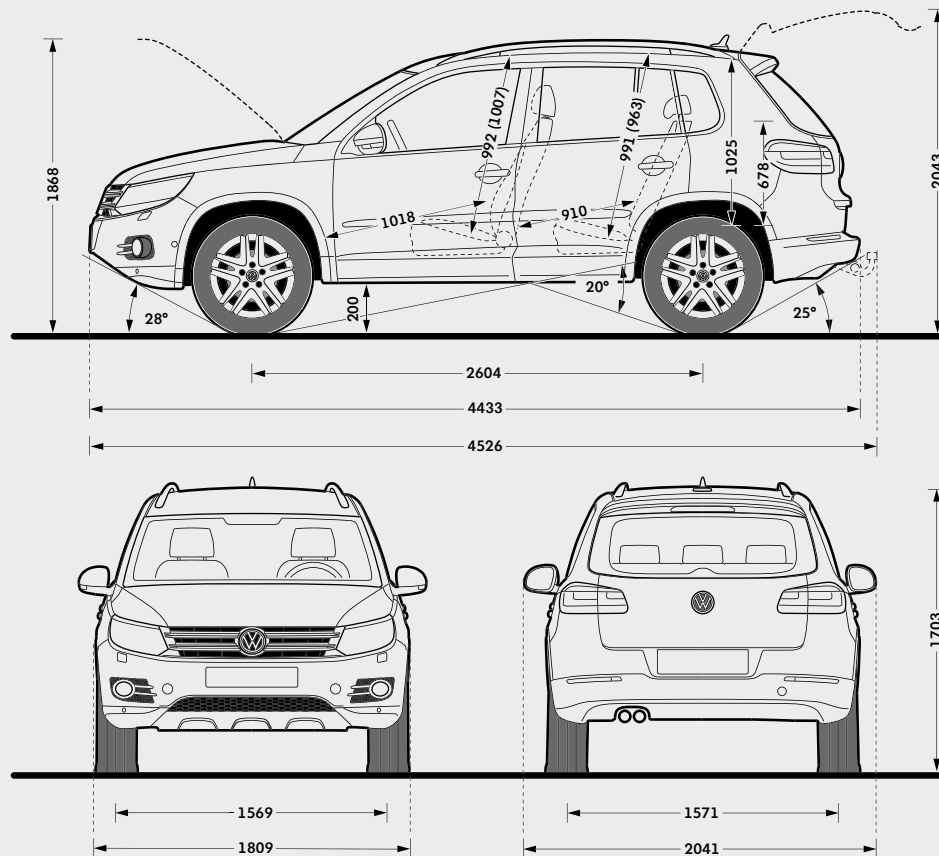

**Gepäckraumvolumen, l<sup>1)</sup>**  
470 - 1510

**Kraftstoffbehältervolumen, l**  
ca. 64

**Wendekreis, m**  
ca. 12,0

Klammerwerte gelten bei Panorama-Ausstell-/Schiebedach elektrisch.  
<sup>1)</sup> Messung nach ISO 3832 mit Quadern von 200 x 100 x 50 mm Kantenlänge.

## Rechenbeispiel

**Ihr Grundmodell**

\_\_\_\_\_ ,-

**Gewünschte Sonderausstattungen**

\_\_\_\_\_ ,-

\_\_\_\_\_ ,-

\_\_\_\_\_ ,-

\_\_\_\_\_ ,-

\_\_\_\_\_ ,-

**Ihr Kaufpreis**

\_\_\_\_\_ ,-

**Finanzierung**

Anzahlung/Gebrauchtwagen \_\_\_\_\_ ,-

Ihr Kreditwunsch \_\_\_\_\_ ,-

effektiver Jahreszins \_\_\_\_\_ %

\_\_\_\_\_ Monatsraten à \_\_\_\_\_ ,-

Schlussrate \_\_\_\_\_ ,-

\_\_\_\_\_ Monate Vertragsdauer

\_\_\_\_\_ jährliche Fahrleistung/km

**Leasing**

Sonderzahlung \_\_\_\_\_ ,-

monatliche Leasingrate \_\_\_\_\_ ,-

\_\_\_\_\_ Monate Vertragsdauer

\_\_\_\_\_ jährliche Fahrleistung/km

**Ihr Grundmodell**

\_\_\_\_\_ ,-

**Gewünschte Sonderausstattungen**

\_\_\_\_\_ ,-

\_\_\_\_\_ ,-

\_\_\_\_\_ ,-

\_\_\_\_\_ ,-

\_\_\_\_\_ ,-

**Ihr Kaufpreis**

\_\_\_\_\_ ,-

**Finanzierung**

Anzahlung/Gebrauchtwagen \_\_\_\_\_ ,-

Ihr Kreditwunsch \_\_\_\_\_ ,-

effektiver Jahreszins \_\_\_\_\_ %

\_\_\_\_\_ Monatsraten à \_\_\_\_\_ ,-

Schlussrate \_\_\_\_\_ ,-

\_\_\_\_\_ Monate Vertragsdauer

\_\_\_\_\_ jährliche Fahrleistung/km

**Leasing**

Sonderzahlung \_\_\_\_\_ ,-

monatliche Leasingrate \_\_\_\_\_ ,-

\_\_\_\_\_ Monate Vertragsdauer

\_\_\_\_\_ jährliche Fahrleistung/km

**Ihr Grundmodell**

\_\_\_\_\_ ,-

**Gewünschte Sonderausstattungen**

\_\_\_\_\_ ,-

\_\_\_\_\_ ,-

\_\_\_\_\_ ,-

\_\_\_\_\_ ,-

\_\_\_\_\_ ,-

**Ihr Kaufpreis**

\_\_\_\_\_ ,-

**Finanzierung**

Anzahlung/Gebrauchtwagen \_\_\_\_\_ ,-

Ihr Kreditwunsch \_\_\_\_\_ ,-

effektiver Jahreszins \_\_\_\_\_ %

\_\_\_\_\_ Monatsraten à \_\_\_\_\_ ,-

Schlussrate \_\_\_\_\_ ,-

\_\_\_\_\_ Monate Vertragsdauer

\_\_\_\_\_ jährliche Fahrleistung/km

**Leasing**

Sonderzahlung \_\_\_\_\_ ,-

monatliche Leasingrate \_\_\_\_\_ ,-

\_\_\_\_\_ Monate Vertragsdauer

\_\_\_\_\_ jährliche Fahrleistung/km

## Volkswagen Bank

Der Weg zu Ihrem neuen Tiguan kann ganz einfach und unkompliziert sein. Denn mit unseren Finanzdienstleistungen bekommen Sie alles aus einer Hand: ein maßgeschneidertes Finanzierungs- oder Leasingangebot und den optimalen Schutz einer umfassenden Versicherung, inklusive Garantie!

Nutzen Sie den Service und die Erfahrung eines kompetenten Partners: Volkswagen Bank, Volkswagen Leasing und Volkswagen VersicherungsService – der Finanzdienstleister speziell für Sie als Volkswagen Fahrer. Damit Sie nicht nur Zeit, sondern auch bares Geld sparen.

### Volkswagen Bank: der clevere Weg zu Ihrem Tiguan

Verwirklichen Sie Ihren Traum vom neuen Tiguan einfach und schnell. Sie haben die Wahl:  
Beim AutoCredit finanzieren Sie Ihr Wunschfahrzeug mit äußerst niedrigen Monatsraten und einer höheren Schlussrate. Erst am Vertragsende wählen Sie, ob Sie das Auto zurückgeben, die Schlussrate weiterfinanzieren oder sie auf einmal begleichen.

Beim ClassicCredit führen Sie gleichbleibend günstige Monatsraten direkt zum Ziel:  
Ihrem neuen Tiguan.

Fragen Sie Ihren Volkswagen Partner auch nach PrämieLight Plus, dem günstigen Komplettangebot aus Auto, Finanzierung und der ersten Kfz-Versicherung mit Garantie. Zusätzlich schützt Sie bei längerer Krankheit die Restschuldversicherung.

Ihr Volkswagen Partner berät Sie gern und stellt Ihnen ein maßgeschneidertes Angebot zusammen.

### Volkswagen Leasing: der wirtschaftliche Weg zu Ihrem Tiguan

Wenn Sie Ihr Geld nicht beim Kauf eines neuen Tiguan festlegen wollen, bietet Ihnen Volkswagen Leasing eine vorteilhafte Alternative, gleichgültig, ob Sie Ihr Fahrzeug privat oder geschäftlich einsetzen. Denn Sie zahlen nur für das, was Sie nutzen – in niedrigen, monatlichen Raten. So bleibt Geld frei für andere schöne Dinge. Außerdem fahren Sie immer ein neues Volkswagen Modell mit moderner und zuverlässiger Technik. Am Vertragsende geben Sie Ihren Tiguan einfach zurück und leasen ein neues Modell. Und wenn Sie PrämieLight Plus wählen, bekommen Sie neben Ihrem neuen Tiguan zu kleinen Monatsraten eine besonders günstige Kfz-Versicherung mit Garantie, die Sie weitreichend vor unerwarteten Reparaturkosten schützt. So können Sie sich jetzt mit PrämieLight Plus noch gründlicher gegen Kostenrisiken absichern: mit exklusiven Spartarifen, bequem und komplett aus einer Hand. Fragen Sie Ihren Volkswagen Partner.

### Volkswagen VersicherungsService: Weg frei für Ihren Tiguan

Starten Sie durch, wenn andere warten! Der Volkswagen VersicherungsService bietet Ihnen alle Voraussetzungen für perfekte Leistungen rund um Ihren neuen Tiguan. Grünes Licht von Anfang an: Gleich beim Autokauf erwartet Sie eine, auf Ihre persönliche Versicherungssituation abgestimmte, umfassende Beratung. Grünes Licht für clevere Rechner: Profitieren Sie von unseren günstigen Angeboten, die Ihre Kosten auf ein Minimum reduzieren. Grünes Licht für Ihre Mobilität: Der Volkswagen Versicherungs-Service hilft Ihnen in ganz Europa. Tag und Nacht, das ganze Jahr und immer in Ihrer Nähe! Grünes Licht, wenn andere Rot sehen: Unser Schadenservice sorgt für eine schnelle Reparatur, selbstverständlich mit Originalersatzteilen und Garantie. Grüne Welle: Lassen Sie keine Frage offen. Ihr Volkswagen Partner informiert Sie gern.

**Schauen Sie doch mal vorbei!**  
**[www.volkswagenbank.de](http://www.volkswagenbank.de)**

# Der neue Tiguan

Änderungen vorbehalten

Ausgabe: 02. Juni 2011

Internet: [www.volkswagen.de](http://www.volkswagen.de)

Ihr Volkswagen Partner